

— SPORT-BOULES —
**CHAMPIONNAT
DU MONDE**

du 6 au 11 mai 2024

ST-VULBAS
FRANCE



**MASCULIN
et MIXTE**



Boulodrome Jeannot Védrine – 1558 Rue Claires Fontaines – 01150 St Vulbas



LUNDI 6 MAI / LUNEDI 6 MAGGIO

Arrivée des Délégations non Européennes / Arrivo delle Delegazioni extra-Europee

MARDI 7 MAI / MARTEDI 7 MAGGIOArrivée des Délégations Européennes / Arrivo delle Delegazioni Europee
Entraînement des équipes sur le terrain / Allenamento delle squadre sul campo**18:00** Tirage au sort / Sorteggio**19:30** Animation**20:30** Repas**MERCREDI 8 MAI / MERCOLEDI 8 MAGGIO**

09:00 Relais Mixte / Staffeta Mista (M) Qualifications / Qualificazione

10:30 Double / Coppie (S) Poules : 1^{ère} Phase / 1^a Fase

13:30 Tir Rapide en Double / Tiro Veloce a Coppie (S) Qualifications / Qualificazione

15:00 Combiné Mixte / Combinato Misto (M) Poules : 1^{ère} Phase / 1^a Fase

16:30 Tir Progressif / Tiro Progressivo (S) Qualifications / Qualificazione

19:00 Cérémonie d'ouverture / Cerimonia di Apertura**JEUDI 9 MAI / GIOVEDI 9 MAGGIO**08:00 Simple / Individuale (S) Poules : 1^{ère} Phase / 1^a Fase

10:00 Tir Rapide en Double / Tiro Veloce a Coppie (S) 1/4 de Finale / 1/4 di Finale

11:00 Combiné Mixte / Combinato Misto (M) Poules : 2^{ème} Phase / 2^a Fase12:30 Simple / Individuale (S) Poules : 2^{ème} Phase / 2^a Fase14:30 Tir de précision / Tiro di precisione (S) Qualif. : 1^{er} passage / Qualif. : 1^o passaggio

16:30 Tir Progressif / Tiro Progressivo (S) 1/4 de Finale / 1/4 di Finale

17:30 Double / Coppie (S) Poules : 2^{ème} Phase / 2^a Fase

19:30 Relais Mixte / Staffetta Mista (M) 1/4 de Finale / 1/4 di Finale

VENDREDI 10 MAI / VENERDI 10 MAGGIO

08:00 Double / Coppie (S) Poules : Barrages / Spareggio

10:00 Tir Rapide en Double / Tiro Veloce a Coppie (S) 1/2 Finales / Semifinali

10:30 Simple / Individuale (S) Poules : Barrages / Spareggio

10:30 Combiné Mixte / Combinato Misto (M) Poules : Barrages / Spareggio

13:30 Tir de Précision / Tiro di Precisione (S) Qualif. : 2^{ème} passage. / Qualif. : 2^o passaggio

15:30 Tir Progressif / Tiro Progressivo (S) 1/2 Finales / Semifinali

16:00 Simple / Individuale (S) 1/4 de Finale / 1/4 di Finale

16:00 Combiné Mixte / Combinato Misto (M) 1/4 de Finale / 1/4 di Finale

18:00 Tir de Précision / Tiro di Precisione (S) 1/4 de Finale / 1/4 di Finale

19:00 Relais Mixte / Staffetta Mista (M) 1/2 Finales / Semifinali

19:45 Double / Coppie (S) 1/4 de Finale / 1/4 di Finale

SAMEDI 11 MAI / SABATO 11 MAGGIO

08:00 Simple / Individuale (S) 1/2 Finales / Semifinali

08:00 Combiné Mixte / Combinato Misto (M) 1/2 Finales / Semifinali

10:00 Tir de Précision / Tiro di Precisione (S) 1/2 Finales / Semifinali

10:30 Double / Coppie (S) 1/2 Finales / Semifinali

12:30 Tir Rapide en Double / Tiro Veloce a Coppie (S) Finale

14:00 Simple / Individuale (S) Finale

14:00 Combiné Mixte / Combinato Misto (M) Finale

16:00 Tir de Précision / Tiro di Precisione (S) Finale

16:15 Relais Mixte / Staffetta Mista (M) Finale

16:45 Double / Coppie (S) Finale

18:45 Tir Progressif / Tiro Progressivo (S) Finale

19:00 CEREMONIE DE REMISE DES MEDAILLES / MEDAGLIE CERIMONIA**21:00** SOIRÉE DE CLÔTURE / SERATA DI CHIUSURA**DIMANCHE 12 MAI / DOMENICA 12 MAGGIO**

Départ des Délégations / Partenza delle Delegazioni



MONDIAL MASCULIN ET MIXTE

SAINT VULBAS (FRANCE)

6 au 11 Mai 2024



RÈGLEMENT TECHNIQUE

7 CHAMPIONNATS

MASCULIN : SIMPLE - DOUBLE - TIR PROGRESSIF - TIR DE PRÉCISION
- TIR RAPIDE EN DOUBLE

MIXTE · COMBINÉ – TIR RAPIDE EN DOUBLE

COMPOSITION DES EQUIPES

Les équipes nationales admises sont celles ayant obtenu leur qualification lors des derniers championnats continentaux.

Les inscriptions aux championnats mixtes sont libres.

Les équipes nationales seront composées :

- du nombre de joueurs correspondant aux épreuves auxquelles la nation participe mais avec un maximum de 5 joueurs pour les championnats masculin + 1 joueur (si inscription à au moins une épreuve mixte) et 2 joueuses maximum (si inscription aux 2 épreuves mixtes),
- 1 ou 2 Managers,
- 1 Chef de Délégation.
- ⇒ Les joueurs Under 14 ne sont pas admis.
- ⇒ Les organisateurs prendront en charge partiellement :
 - QUATRE athlètes maximum.
 - UN DIRIGEANT.

Pour chacune de ces personnes, restera à la charge de leur nation une participation de 40 € par jour.

⇒ Une participation de 60€ par jour pour l'hébergement et la restauration sera exigée pour les 6 personnes suivantes, il n'y aura

- La composition des équipes doit être annoncée à la Direction Technique de la F.I.B. au plus tard une heure avant le tirage au sort prévu pour l'établissement de l'ordre des rencontres.
- Pour chaque CHAMPIONNAT et jusqu'à une demi-heure avant le début officiel (horaire du programme), le changement du joueur ou des joueurs est autorisé. Passé cet instant, plus aucun changement ne peut être effectué. Les mêmes joueurs poursuivent donc la compétition jusqu'à son terme.

TENUE DES ATHLÈTES

1

REGOLAMENTO TECNICO

7 CAMPIONATI

MASCHILE: INDIVIDUALE - COPPIA - TIRO PROGRESSIVO

TCRO DI PRECISIONE - TIRO VELOCE A COPPIE

COMPOSIZIONE DELLE SQUADRE

Le squadre nazionali maschile ammesse sono quelle che hanno ottenuto la qualificazione durante gli ultimi campionati continentali.

Le iscrizioni ai campionati misti sono liberi.

Le squadre nazionali saranno composte da:

- Del numero di giocatori corrispondente agli eventi a cui partecipa la nazione ma con un massimo di 5 giocatori per i campionati maschile + 1 giocatore (se iscrizione ad almeno un evento misto) e 2 giocatrici massimo (se iscrizione a 2 eventi misti).
- 1 o 2 Manager,
- 1 Capo Delegazione.
- ⇒ I giocatori Under 14 non sono ammesse.
- ⇒ Gli organizzatori prenderanno parzialmente in carico:
 - Massimo QUATTRO atleti.
 - UN DIRIGENTE.

Per ognuna di queste persone, la propria nazione pagherà un contributo 40€ al giorno.

⇒ Per le successive 6 persone sarà richiesto un contributo di 60€ al giorno per vitto e alloggio, dalla dodicesima persona in più non

- La composizione delle squadre devono essere comunicate alla Direzione Tecnica della F.I.B. almeno un'ora prima del sorteggio previsto per stabilire l'ordine degli incontri.
- Per ogni CAMPIONATO e fino a mezz'ora prima della partenza ufficiale (orario del programma) è permesso il cambiamento del giocatore o dei giocatori. Trascorso questo tempo, nessun cambiamento può essere effettuato. Gli stessi giocatori proseguiranno la competizione fino al termine.

DIVISA DEGLI ATLETI

2

Les joueurs devront porter obligatoirement sur l'élément haut de la tenue, le nom de la nation en lettres majuscules, le nom du joueur ainsi que l'initiale du prénom, si nécessaire, et sur l'avant, l'écusson du pays (ou le logo de la Fédération Nationale).

L'espace réservé à la publicité sur l'ensemble de la tenue des athlètes ne doit pas empiéter sur les emplacements définis ci-dessus, comme l'exige la Règlementation Publicitaire de la F.I.B.

I giocatori dovranno portare obbligatoriamente sulla parte superiore della divisa, il nome della nazione in lettere maiuscole, il cognome del giocatore così come, se necessario, l'iniziale del nome e, sul davanti, il distintivo della nazione (o il logo della Federazione Nazionale).

Lo spazio riservato alla pubblicità su tutta la divisa degli atleti non dovrà interferire sulle aree sopra definite come richiesto dalla Regolamentazione Pubblicitaria della F.I.B.

TEMPS MORTS

- En Double, Simple et Combiné le manager peut demander, directement à l'arbitre, un "Temps mort" d'une minute, une fois par partie. En Double et Simple, il ne peut débiter dans les 10 dernières minutes du temps prévu et ne prolonge pas la durée de la partie.

Il n'y a pas de temps mort dans les épreuves de Tir

PROGRAMME TECHNIQUE

A) CONDITIONS DE PARTICIPATION

- **Double, Simple, Combiné:** Un joueur ne peut pas participer au Simple Masculin et au Combiné Mixte.
- **Tirs :** Un joueur peut participer à deux des épreuves de tir aux championnats inscrits masculins et au Tir Rapide en double mixte.

B) DOUBLE, SIMPLE

- Pour les championnat Double et Simple, 4 poules seront constituées, selon la procédure suivante (décision du Comité Directeur en date du 9 février 2019 confirmée par le Congrès de Mersin le 8 novembre 2019) :
 - Etablissement du classement des nations en fonction des résultats des deux derniers championnats du Monde masculins à savoir Alassio (Italie) en 2021 et Mersin (Turquie) en 2022. En cas d'égalité entre deux ou plusieurs nations, prise en compte, pour celles-ci, du championnat précédent et ainsi de suite si besoin.
 - Constitution des 4 chapeaux :
Chapeau 1 les équipes classées de 1 à 4
Chapeau 2 les équipes classées de 5 à 8
Chapeau 3 les équipes classées de 9 à 12
- Nations qualifiées:

CONTINENTS	DOUBLE		SIMPLE	
	CL ^T	NAZIONI	CL ^T	NAZIONI
AFRIQUE	10	TUN	11	ALG
AFRIQUE	11	ALG	10	MAR
AFRIQUE	13	MRI	13	MRI
AMÉRIQUE	13	PER	13	PER
AMÉRIQUE	13	CHI	8	CHI
AMÉRIQUE	8	ARG	2	ARG
ASIE-OCÉANIE	9	AUS	12	AUS
ASIE-OCÉANIE	13	JPN	13	JPN
EUROPE	1	ITA	1	SLO
EUROPE	3	FRA	3	CRO
EUROPE	2	CRO	5	FRA
EUROPE	4	SLO	4	ITA
EUROPE	12	SUI	6	SRB
EUROPE	5	MON	7	MNE
EUROPE	6	SRB	9	MON
EUROPE	7	MNE	13	TUR

3

TIME OUT

- A Coppie, Individuale e Combinato il manager può chiedere, direttamente all'arbitro, un "Time out" di un minuto, una sola volta per partita. A Coppie e Individuale non può iniziare negli ultimi 10 minuti del tempo previsto e non prolunga la durata della partita.

Nelle competizioni di tiro, il "Time out" non è previsto

4

PROGRAMMA TECNICO

A) CONDIZIONI DI PARTECIPAZIONE

- **Coppia, Individuale, Combinato:** Un giocatore non può partecipare al Individuale Maschile e al Combinato misto.
- **Tiri:** Un giocatore può partecipare a due prove di tiro del programma previsto al campionato maschile e al Tiro Veloce a Coppie Misto.

B) COPPIA, INDIVIDUALE, COMBINATO

- Per i campionati di doppio e singolo 4 poules saranno costituite, secondo la seguente procedura (decisione del comitatodirettore del 9 febbraio 2019 confermata dal congresso di Mersin dell'8 novembre 2019)
 - Classificazione delle nazioni in base ai risultati degli ultimi due Mondiali maschile vale a dire Alassio (Italia) 2021 e Mersin (Turkia) 2022.

In caso di parità tra 2 o più nazioni, tenendo conto, per queste, del campionato precedente e cosii via se necessario.
 - Costituzione dei 4 urne:
Urna 1 squadre classificate da 1 a 4
Urna 2 squadre classificate da 5 a 8
Urna 3 squadre classificate da 9 a 12
Urna 4 squadre classificate da 13 a 16
- Nazioni qualificate:

CONTINENTI	COPPIE		INDIVIDUALE	
	CL ^A	NAZIONI	CL ^A	NAZIONI
AFRIQUE	10	TUN	11	ALG
AFRIQUE	11	ALG	10	MAR
AFRIQUE	13	MRI	13	MRI
AMÉRIQUE	13	PER	13	PER
AMÉRIQUE	13	CHI	8	CHI
AMÉRIQUE	8	ARG	2	ARG
ASIE-OCÉANIE	9	AUS	12	AUS
ASIE-OCÉANIE	13	JPN	13	JPN
EUROPE	1	ITA	1	SLO
EUROPE	3	FRA	3	CRO
EUROPE	2	CRO	5	FRA
EUROPE	4	SLO	4	ITA
EUROPE	12	SUI	6	SRB
EUROPE	5	MON	7	MNE
EUROPE	6	SRB	9	MON
EUROPE	7	MNE	13	TUR

- Pour le championnat de Combiné Mixte, des poules seront constituées (de 2 à 8 selon le nombre de participants) avec comme têtes de poules les équipes classées premières au mondial de Rumilly. Les autres équipes seront réparties dans les poules par tirage au sort intégral.

Per il campionato di combinato Misto, saranno costituite delle poules (da 2 a 8 a seconda del numero di partecipanti).

con testa de poule les squadre classificate prime al mondiale di Rumilly. Le altre squadre verranno suddivise nelle poules mediante sorteggio integrale.

- Les Nations classées 1^{ère} et 2^{ème} dans les poules, se rencontreront en 1/4 de finale, après tirage au sort (1^{ère} contre 2^{ème}). Mais 2 équipes issues de la même poule, ne pourront se rencontrer à nouveau.
- Pour les parties suivantes, tirage au sort intégral.

- Les nations perdantes des 1/4 de finale sont classées 5^{ème}.
- Durée des parties : 1 H 30 ou 13 points.
- Durée de l'échauffement : 10 minutes.

C) CHAMPIONNATS de TIRS

- Durée de l'échauffement :
 - Progressif et Rapide en double : 3 min.
- Nations qualifiées :

CONTINENTS	1	PRECISION	PROGR.	RELAIS
		NATIONS	NATIONS	NATIONS
AFRIQUE		TUN	ALG	ALG
AFRIQUE		MRI	TUN	TUN
AFRIQUE		ALG	MRI	MAR
AMÉRIQUE		CHI		
AMÉRIQUE		PER	PER	PER
AMÉRIQUE		ARG	ARG	ARG
ASIE-OCÉANIE		AUS	AUS	
ASIE-OCÉANIE		JPN	JPN	JPN
EUROPE		FRA	FRA	FRA
EUROPE		SLO	SLO	SLO
EUROPE		ITA	ITA	ITA
EUROPE		MON	CRO	CRO
EUROPE		BIH	MNE	MNE
EUROPE		SRB	MON	MON
EUROPE		SUI	TUR	TUR
EUROPE		TUR	BIH	

- Pour les championnats de tir progressif, de tir rapide en double féminin et de tir en double mixte les athlètes participeront à 1 tour de qualification. L'ordre de passage sera déterminé par tirage au sort.

En cas d'égalité sera prise en compte la plus grande série de boules frappées régulièrement et consécutivement, puis de la seconde puis la troisième et ainsi de suite. Si l'égalité subsiste sera pris en compte le plus grand nombre de boules tirées.

Pour le championnat de tir de précision, les athlètes participeront à deux tours de qualification. L'ordre de passage du 1^{er} tour sera déterminé par tirage au sort et pour le 2^{ème} tour on prendra l'ordre inverse.

Les résultats des deux passages seront cumulés pour la qualification. Les nations ayant les 8 meilleurs totaux seront qualifiées directement pour les 1/4 de finale. En cas d'égalité sera prise en compte la meilleure performance sur un tour et en cas d'égalité persistante les athlètes seront départagés par l'épreuve prévue au RTI, effectuée immédiatement après le dernier passage.

- *Le Nazioni classificate 1° e 2° nelle poules, si incontreranno negli 1/8i di finale o 1/4 di finale, dopo sorteggio (1° contro 2°). Ma 2 squadre inserite nella stessa poule, non potranno incontrarsi nuovamente.*
- *Per le partite seguenti, sorteggio integrale.*

- *Le nazioni perdenti dei quarti di finale sono classificate al 5° posto.*
- *Durata delle partite: 1 H 30 o 13 punti.*
- *Durata dell'allonamento: 10 minuti.*

C) CAMPIONATI di TIRI

- Durata dell'allenamento:
- Nazioni qualificate:

CONTINENTI	1	PRECIZ.	PROGR.	STAFFETA
		NAZIONI	NAZIONI	NAZIONI
AFRIQUE		TUN	ALG	ALG
AFRIQUE		MRI	TUN	TUN
AFRIQUE		ALG	MRI	MAR
AMÉRIQUE		CHI		
AMÉRIQUE		PER	PER	PER
AMÉRIQUE		ARG	ARG	ARG
ASIE-OCÉANIE		AUS	AUS	
ASIE-OCÉANIE		JPN	JPN	JPN
EUROPE		FRA	FRA	FRA
EUROPE		SLO	SLO	SLO
EUROPE		ITA	ITA	ITA
EUROPE		MON	CRO	CRO
EUROPE		BIH	MNE	MNE
EUROPE		SRB	MON	MON
EUROPE		SUI	TUR	TUR
EUROPE		TUR	BIH	

- *Per i campionati di tiri progressivo, i de tiro veloce femminile i de tiro veloce a coppie gli atleti parteciperanno a 1 turno di qualificazione. L'ordine de passaggio sarà determinato mediante sorteggio.*

In caso di parità verrà presa in considerazione la serie maggiore di bocce colpite regolarmente e consecutivamente, poi la seconda, poi la terza e così via. In caso di ulteriore parità, verrà preso in considerazione il maggior numero di bocce tirate.

Per il campionato di tiro de precisione gli atleti parteciperanno a due turni di qualificazione. L'ordine di tiro per il 1° turno verrà designato mediante sorteggio e per il 2° turno si partirà in ordine inverso.

I risultati dei due passaggi saranno assommati per la qualificazione. Le nazioni con i 8 migliori totali si qualificheranno direttamente per i 1/4 di finale. In caso di parità, verrà presa in considerazione la migliore prestazione di un turno e, in caso di ulteriore parità, gli atleti saranno separati con la prova prevista dal RTI, effettuata immediatamente dopo l'ultimo passaggio

- Pour tous les championnats de tir, quarts de finale, demi-finales et finale en confrontations directes.

Oppositions et ordres de passages définis par la grille suivante selon le classement des qualifications :

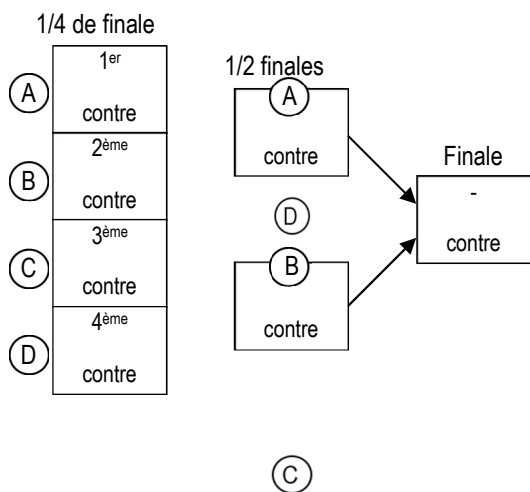

Les gagnants de chaque confrontation seront qualifiés pour la phase suivante.

En cas d'égalité, après 10 minutes de repos, les athlètes

CLASSEMENT DES NATIONS

Un classement des nations sera établi selon les critères habituels (Pour chaque épreuve : vainqueur : 10 points, finaliste : 8 points, demi-finalistes : 6 points, 5^{ème} : 4 points).

- Per tutti i campionati di tiro, quarti di finale, semifinali e finale in confronti diretti.

Opposizioni e ordine dei passaggi definiti dalla seguente griglia in base alla classificazione delle qualifiche:

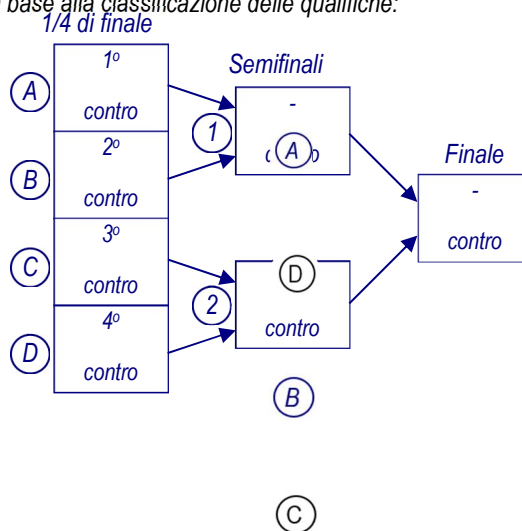

I vincitori di ogni confronto saranno qualificati per la fase successiva.

In caso di parità, dopo 10 minuti di riposo, gli atleti saranno separati da una prova di un minuto, da ripetere se necessario ed

5

CLASSIFICA DELLE NAZIONI

Una classifica delle nazioni sarà stabilita secondo i criteri usuali (Per ogni prova: vincitore: 10 punti, finalista: 8 punti, semifinaliste: 6 punti, 5^o e 6^o: 4 punti, 5^o: 4 punti).



MONDIAL MASCULIN ET MIXTE

SAINT VULBAS (France)

6 au 11 mai 2024



 ALGÉRIE AFENAY CELIA BENSLIM MOHAMMED BOUFATEH SID AHMED CHAECHOUA MOHAMED LAMINE GOBIN YANIS	 ARGENTINE FARIAS Renzo HECKER Lucas MONTEMERLO Guillermo PRETTO Nicolas
 AUSTRALIE CHIANDOTTO STEPHANO MIKOLIC DINO PARISI ANGELO SAMSA DANIEL SAMSA NICOLE	 BOSNIE-HERZÉGOVINE GLAVAS DRAZEN GLAVAS JOSIP
 CHILI FALCON JORGE GÁLVEZ RODOLFO	 CROATIE CUBELA Marin CUBELA Pero MILICEVIC Marino NACINOVIC mateo NACINOVIC Mateo VOJKOVIC Ria ZIVOLIC Darijan
 FRANCE ABELFO Guillaume AMAR Floriane BARAZZUTTI Annaëlle BELAY Sébastien CHIRAT Alexandre LEIVA-MARCON Sébastien MARSENS Frédéric	 ITALIE BASEI VALENTINA FERRERO GAMBA NATHALIE GRATTAPAGLIA LUIGI GROSSO DANIELE PEGORARO STEFANO SOLIGON IVAN

MOLAGER Julien



JAPON

HAYASHI So

KUMANO Takeshi



MONTÉNÉGRO

ANAUJIC STEFAN

BELAN ILIJA

PETKOVIC MIROSLAV

SINDIK DIJANA

STJEPCEVIC GRACIJA

STJEPCEVIC ZORAN



MAURICE

JADOO VIJAYRASING

POURROY JEAN MICHEL

POURROY JEAN MICHEL

WONG PAMELA



PORTO RICO

ALBERTORIO RIVERA CLAUDIA

GARCIA GIMENEZ JESUS



SERBIE

ANTONJAK NATASA

BUTORAC SRDJAN

KOVACEVIC DEJAN

SERAFIMOVIC NIKOLA



SLOVAQUIE

CONKA RICHARD

GREXOVA MARTINA

MAROC

EL MOUSTAFID ABDELJALIL

FARES MOSTAFA

OUINAKSI YASSINE

TARGHAOUI FATIHA



MONACO

BANCHET JESSY

GARCIA ANDY

LAUGIER NICOLAS



PÉROU

ALTAMIRANO JESUS

GANAJA KENNY

MACEDO PALOMA

MORON ALEXIS

SAENZ FRANZ



SLOVÉNIE

KOZJEK Jure

PETRIC Anze

PETRIC Tadeja

PREMRU Tadej

SVARA Marko

ZDAUC Martin



SUISSE

BRIACHETTI Yoann

CAPRARO STEPHANE

FONTANA ROBERTO

ROD MAUDE



TUNISIE

BALTI OUSSAMA

HAMDI RAYEN

KHIARI HAMZA

MHAMDI YOSRA



TURQUIE

CAN YAKIN MEHMET

DURSUN EMINE

KALAYCI UMUT

KAYA YASIN

OZTURK INCI ECE

RECEP ALI ASKER

ZOUAOUI ACHRAF

\$		DOUBLE MASCULIN				\$
1 :	ALG	BENSLIM MOHAMMED / BOUFATEH SID AHMED	9 :	MNE	PETKOVIC MIROSLAV / STJEPCEVIC ZORAN	
2 :	ARG	MONTEMERLO Guillermo / PRETTO Nicolas	10 :	MON	GARCIA ANDY / LAUGIER NICOLAS	
3 :	AUS	PARISI A / MIKOLIC D	11 :	MRI	POURROY JEAN MICHEL / JADOO VIJAYRASI	
4 :	CHI	GÁLVEZ RODOLFO / FALCON JORGE	12 :	PER	MORON ALEXIS / SAENZ FRANZ	
5 :	CRO	NACINOVIC mateo / CUBELA Marin	13 :	SLO	SVARA Marko / PREMUR Tadej	
6 :	FRA	BELAY Sébastien / MOLAGER Julien	14 :	SRB	KOVACEVIC DEJAN / SERAFIMOVIC NIKOLA	
7 :	ITA	GRATTAPAGLIA LUIGI / GROSSO DANIELE	15 :	SUI	CAPRARO STEPHANE / FONTANA ROBERTO	
8 :	JPN	KUMANO Takeshi / HAYASHI So	16 :	TUN	ZOUAOUI ACHRAF / HAMDY RAYEN	

\$		SIMPLE				\$
1 :	ALG	GOBIN YANIS	9 :	MAR	FARES MOSTAFA	
2 :	ARG	MONTEMERLO Guillermo	10 :	MNE	PETKOVIC MIROSLAV	
3 :	AUS	CHIANDOTTO S	11 :	MON	LAUGIER NICOLAS	
4 :	CHI	GÁLVEZ RODOLFO	12 :	MRI	POURROY JEAN MICHEL	
5 :	CRO	NACINOVIC Mateo	13 :	PER	SAENZ FRANZ	
6 :	FRA	BELAY Sébastien	14 :	SLO	KOZJEK Jure	
7 :	ITA	GROSSO DANIELE	15 :	SRB	BUTORAC SRDJAN	
8 :	JPN	KUMANO Takeshi	16 :	TUR	KALAYCI UMUT	

\$		TIR DE PRECISION				\$
1 :	ALG	CHAECHOUA MOHAMED LAMINE	9 :	MON	BANCHET JESSY	
2 :	ARG	PRETTO Nicolas	10 :	MRI	POURROY JEAN MICHEL	
3 :	AUS	SAMSA D	11 :	PER	ALTAMIRANO JESUS	
4 :	BIH	GLAVAS DRAZEN	12 :	SLO	KOZJEK Jure	
5 :	CHI	GÁLVEZ RODOLFO	13 :	SRB	BUTORAC SRDJAN	
6 :	FRA	LEIVA-MARCON Sébastien	14 :	SUI	CAPRARO STEPHANE	
7 :	ITA	GRATTAPAGLIA LUIGI	15 :	TUN	HAMDY RAYEN	
8 :	JPN	HAYASHI So	16 :	TUR	RECEP ALI ASKER	

S TIR PROGRESSIF S					
1 :	ARG	HECKER Lucas	8 :	MON	BANCHET JESSY
2 :	AUS	SAMSA D	9 :	MRI	JADOO VIJAYRASING
3 :	BIH	GLAVAS JOSIP	10 :	PER	GANAJA KENNY
4 :	CRO	MILICEVIC Marino	11 :	SLO	ZDAUC Martin
5 :	FRA	CHIRAT Alexandre	12 :	TUN	BALTI OUSSAMA
6 :	ITA	PEGORARO STEFANO	13 :	TUR	CAN YAKIN MEHMET
7 :	MNE	STJEPCEVIC GRACIJA			

S TIR EN RELAIS S					
1 :	ARG	HECKER Lucas / FARIAS Renzo	7 :	MNE	BELAN ILIJA / ANAUJIC STEFAN
2 :	BIH	GLAVAS DRAZEN / GLAVAS JOSIP	8 :	MON	BANCHET JESSY / GARCIA ANDY
3 :	CRO	ZIVOLIC Darijan / MILICEVIC Marino	9 :	PER	GANAJA KENNY / MORON ALEXIS
4 :	FRA	CHIRAT Alexandre / MARSENS Frédéric	10 :	SLO	ZDAUC Martin / PETRIC Anze
5 :	ITA	PEGORARO STEFANO / FERRERO	11 :	TUN	HAMDI RAYEN / KHIARI HAMZA
6 :	MAR	EL MOUSTAFID ABDELJALIL / OUINAKSI YASSI	12 :	TUR	RECEP ALI ASKER / CAN YAKIN MEHMET

M COMBINE MIXTE M					
1 :	ALG	CHAECHOUA MOHAMED LAMINE / AFENAY CELIA	9 :	PER	MACEDO PALOMA / ALTAMIRANO JESUS
2 :	AUS	MIKOLIC D / SAMSA N	10 :	PUR	ALBERTORIO RIVERA CLAUDIA / GARCIA GIMEN
3 :	CRO	VOJKOVIC Ria / CUBELA Pero	11 :	SLO	PETRIC Tadeja / SVARA Marko
4 :	FRA	BARAZZUTTI Annaëlle / ABELFO Guillaume	12 :	SRB	ANTONJAK NATASA / KOVACEVIC DEJAN
5 :	ITA	BASEI VALENTINA / SOLIGON IVAN	13 :	SUI	ROD MAUDE / FONTANA ROBERTO
6 :	MAR	TARGHAOUI FATIHA / EL MOUSTAFID ABDELJAL	14 :	SVK	CONKA RICHARD / GREXOVA MARTINA
7 :	MNE	BELAN ILIJA / SINDIK DIJANA	15 :	TUN	ZOUAOUI ACHRAF / MHAMDI YOSRA
8 :	MRI	WONG PAMELA / JADOO VIJAYRASING	16 :	TUR	DURSUN EMINE / KAYA YASIN

M RELAIS MIXTE M					
1 :	AUS	SAMSA N / SAMSA D	6 :	SLO	PETRIC Tadeja / PETRIC Anze
2 :	CRO	VOJKOVIC Ria / MILICEVIC Marino	7 :	SUI	ROD MAUDE / BRIACHETTI Yoann
3 :	FRA	AMAR Floriane / ABELFO Guillaume	8 :	SVK	CONKA RICHARD / GREXOVA MARTINA
4 :	ITA	GAMBA NATHALIE / SOLIGON IVAN	9 :	TUN	BALTI OUSSAMA / MHAMDI YOSRA
5 :	PER	MACEDO PALOMA / GANAJA KENNY	10 :	TUR	OZTURK INCI ECE / CAN YAKIN MEHMET

§	DOUBLE MASCULIN	§
---	------------------------	---

POULE I	1ère Phase	PER	MORON A/SAENZ F	1	13	MONTEMERLO G/PRETTO N	ARG
		ALG	BENSLIM M/BOUFATEH S	1	13	BELAY S/MOLAGER J	FRA
	2ème Phase	ARG	MONTEMERLO G/PRETTO N	5	11	BELAY S/MOLAGER J	FRA
		PER	MORON A/SAENZ F	6	13	BENSLIM M/BOUFATEH S	ALG
	Barrage	ARG	MONTEMERLO G/PRETTO N	6	8	BENSLIM M/BOUFATEH S	ALG
Classement	1er : BELAY S/MOLAGER J (FRA)			2ème : BENSLIM M/BOUFATEH S (ALG)			

POULE II	1ère Phase	SRB	KOVACEVIC D/SERAFIMOVIC N	4	10	SVARA M/PREMUR T	SLO
		MRI	POURROY /JADOO V	1	13	CAPRARO S/FONTANA R	SUI
	2ème Phase	SLO	SVARA M/PREMUR T	10	0	CAPRARO S/FONTANA R	SUI
		SRB	KOVACEVIC D/SERAFIMOVIC N	8	5	POURROY /JADOO V	MRI
	Barrage	SUI	CAPRARO S/FONTANA R	8	10	KOVACEVIC D/SERAFIMOVIC N	SRB
Classement	1er : SVARA M/PREMUR T (SLO)			2ème : KOVACEVIC D/SERAFIMOVIC N (SRB)			

POULE III	1ère Phase	JPN	KUMANO T/HAYASHI S	1	13	GRATTAPAGLIA L/GROSSO D	ITA
		AUS	PARISI A/MIKOLIC D	10	7	GARCIA A/LAUGIER N	MON
	2ème Phase	ITA	GRATTAPAGLIA L/GROSSO D	12	10	PARISI A/MIKOLIC D	AUS
		JPN	KUMANO T/HAYASHI S	0	13	GARCIA A/LAUGIER N	MON
	Barrage	AUS	PARISI A/MIKOLIC D	10	2	GARCIA A/LAUGIER N	MON
Classement	1er : GRATTAPAGLIA L/GROSSO D (ITA)			2ème : PARISI A/MIKOLIC D (AUS)			

POULE IV	1ère Phase	TUN	ZOUAOUI A/HAMDI R	5	6	PETKOVIC M/STJEPCEVIC Z	MNE
		CRO	NACINOVIC m/CUBELA M	8	5	GÁLVEZ R/FALCON J	CHI
	2ème Phase	MNE	PETKOVIC M/STJEPCEVIC Z	13	7	NACINOVIC m/CUBELA M	CRO
		TUN	ZOUAOUI A/HAMDI R	6	8	GÁLVEZ R/FALCON J	CHI
	Barrage	CRO	NACINOVIC m/CUBELA M	13	5	GÁLVEZ R/FALCON J	CHI
Classement	1er : PETKOVIC M/STJEPCEVIC Z (MNE)			2ème : NACINOVIC m/CUBELA M (CRO)			

1/4 de FINALE	MNE	PETKOVIC M/STJEPCEVIC Z	9	6	BENSLIM M/BOUFATEH S	ALG
	FRA	BELAY S/MOLAGER J	13	0	KOVACEVIC D/SERAFIMOVIC N	SRB
	ITA	GRATTAPAGLIA L/GROSSO D	8	7	NACINOVIC M/CUBELA M	CRO
	SLO	SVARA M/PREMUR T	13	5	PARISI A/MIKOLIC D	AUS

DEMI FINALE	FRA	BELAY S/MOLAGER J	10	4	SVARA M/PREMUR T	SLO
	MNE	PETKOVIC M/STJEPCEVIC Z	4	11	GRATTAPAGLIA L/GROSSO D	ITA

FINALE	FRA	BELAY S/MOLAGER J	11	5	GRATTAPAGLIA L/GROSSO D	ITA
---------------	-----	-------------------	----	---	-------------------------	-----

S

SIMPLE

S

POULE I	1ère Phase	MRI	POURROY JEAN MICHEL	5	13	PETKOVIC MIROSLAV	MNE
		ARG	MONTEMERLO Guillermo	13	2	CHIANDOTTO S	AUS
	2ème Phase	MNE	PETKOVIC MIROSLAV	9	7	MONTEMERLO Guillermo	ARG
		MRI	POURROY JEAN MICHEL	13	2	CHIANDOTTO S	AUS
	Barrage	ARG	MONTEMERLO Guillermo	13	1	POURROY JEAN MICHEL	MRI
Classement	1er : PETKOVIC MIROSLAV (MNE)			2ème : MONTEMERLO Guillermo (ARG)			

POULE II	1ère Phase	MAR	FARES MOSTAFA	1	13	SAENZ FRANZ	PER
		ITA	GROSSO DANIELE	7	8	GÁLVEZ RODOLFO	CHI
	2ème Phase	PER	SAENZ FRANZ	9	10	GÁLVEZ RODOLFO	CHI
		MAR	FARES MOSTAFA	4	13	GROSSO DANIELE	ITA
	Barrage	PER	SAENZ FRANZ	2	13	GROSSO DANIELE	ITA
Classement	1er : GÁLVEZ RODOLFO (CHI)			2ème : GROSSO DANIELE (ITA)			

POULE III	1ère Phase	JPN	KUMANO Takeshi	6	13	GOBIN YANIS	ALG
		SLO	KOZJEK Jure	11	3	BUTORAC SRDJAN	SRB
	2ème Phase	ALG	GOBIN YANIS	0	13	KOZJEK Jure	SLO
		JPN	KUMANO Takeshi	2	13	BUTORAC SRDJAN	SRB
	Barrage	ALG	GOBIN YANIS	8	9	BUTORAC SRDJAN	SRB
Classement	1er : KOZJEK Jure (SLO)			2ème : BUTORAC SRDJAN (SRB)			

POULE IV	1ère Phase	FRA	BELAY Sébastien	8	3	KALAYCI UMUT	TUR
		CRO	NACINOVIC Mateo	9	6	LAUGIER NICOLAS	MON
	2ème Phase	FRA	BELAY Sébastien	12	10	NACINOVIC Mateo	CRO
		TUR	KALAYCI UMUT	13	10	LAUGIER NICOLAS	MON
	Barrage	CRO	NACINOVIC Mateo	13	5	KALAYCI UMUT	TUR
Classement	1er : BELAY Sébastien (FRA)			2ème : NACINOVIC Mateo (CRO)			

1/4 de FINALE	MNE	PETKOVIC MIROSLAV	8	13	GROSSO DANIELE	ITA
	FRA	BELAY Sébastien	13	5	BUTORAC SRDJAN	SRB
	CHI	GÁLVEZ RODOLFO	11	10	MONTEMERLO Guillermo	ARG
	SLO	KOZJEK Jure	12	3	NACINOVIC Mateo	CRO

DEMI FINALE	FRA	BELAY Sébastien	4	13	KOZJEK Jure	SLO
	CHI	GÁLVEZ RODOLFO	4	9	GROSSO DANIELE	ITA

FINALE	SLO	KOZJEK Jure	6	8	GROSSO DANIELE	ITA
--------	-----	-------------	---	---	----------------	-----

QUALIFICATIONS

			Sc. 1	Sc. 2	Bar.	Tot.	Cl.
1	AUS	SAMSA DANIEL	10	22		32	5
2	ALG	CHAECHOUA MOHAMED LAM	10	15		25	7
3	ARG	PRETTO Nicolas	18	21		39	4
4	TUN	HAMDI RAYEN	8	12		20	12
5	TUR	RECEP ALI ASKER	4	16		20	11
6	ITA	GRATTAPAGLIA LUIGI	17	15		32	6
7	FRA	LEIVA-MARCON SEBASTIEN	28	23		51	1
8	CHI	GÁLVEZ RODOLFO	13	26		39	3
9	JPN	HAYASHI So	12	6		18	13
10	SUI	CAPRARO STEPHANE	12	6		18	13
11	MON	BANCHET JESSY	13	9		22	9
12	BIH	GLAVAS DRAZEN	7	17		24	8
13	PER	ALTAMIRANO JESUS	1	10		11	16
14	SLO	KOZJEK Jure	23	23		46	2
15	SRB	BUTORAC SRDJAN	9	12		21	10
16	MRI	POURROY JEAN MICHEL	9	8		17	15

1/4 DE FINALE

A	1	FRA	LEIVA-MARCON SEBASTIEN	22	0	Q
	8	BIH	GLAVAS DRAZEN	8		
B	2	SLO	KOZJEK Jure	18		
	7	ALG	CHAECHOUA MOHAMED LAMINE	19	0	Q
C	3	CHI	GÁLVEZ RODOLFO	3		
	6	ITA	GRATTAPAGLIA LUIGI	19	0	Q
D	4	ARG	PRETTO Nicolas	20	8	Q
	5	AUS	SAMSA DANIEL	20	3	

DEMI FINALES

1	D.	ARG	PRETTO Nicolas	25		Q
	A.	FRA	LEIVA-MARCON SEBASTIEN	11		
2	B.	ALG	CHAECHOUA MOHAMED LAMINE	10	8	Q
	C.	ITA	GRATTAPAGLIA LUIGI	10	3	

FINALE

1	ALG	CHAECHOUA MOHAMED LAMINE	11		2
2	ARG	PRETTO Nicolas	21		1

QUALIFICATIONS

			Sc. 1	Sc. 2	Bar.	Tot.	Cl.
1	BIH	GLAVAS JOSIP	29/47			29	12
2	CRO	MILICEVIC Marino	45/50			45	3
3	FRA	CHIRAT Alexandre	42/49		9	42	7
4	TUN	BALTI OUSSAMA	31/44			31	11
5	ITA	PEGORARO STEFANO	41/50		16	41	9
6	TUR	CAN YAKIN MEHMET	46/49		17	46	2
7	MON	BANCHET JESSY	42/45		19	42	6
8	SLO	ZDAUC Martin	44/51		33	44	4
9	AUS	SAMSA D	44/48		21	44	5
10	PER	GANAJA KENNY	33/47			33	10
11	MNE	STJEPCEVIC GRACIJA	46/48		34	46	1
12	MRI	JADOO VIJAYRASING	0/0			0	13
13	ARG	HECKER Lucas	41/47		18	41	8

1/4 DE FINALE

A	1	MNE	STJEPCEVIC GRACIJA	46/48	10/11	Q
	8	ARG	HECKER Lucas	46/47	9/11	
B	2	TUR	CAN YAKIN MEHMET	44/48		
	7	FRA	CHIRAT Alexandre	47/49		Q
C	3	CRO	MILICEVIC Marino	46/47		Q
	6	MON	BANCHET JESSY	31/42		
D	4	SLO	ZDAUC Martin	48/51		Q
	5	AUS	SAMSA D	44/48		

DEMI FINALES

1	A	MNE	STJEPCEVIC GRACIJA	44/49		
	D	SLO	ZDAUC Martin	47/51		Q
2	C	CRO	MILICEVIC Marino	49/50	6/11	
	B	FRA	CHIRAT Alexandre	49/50	9/11	Q

FINALE

1	FRA	CHIRAT Alexandre	46/50	10/12	1
2	SLO	ZDAUC Martin	46/51	9/12	2

QUALIFICATIONS

			Sc. 1	Sc. 2	Bar.	Tot.	Cl.
1	ARG	HECKER L/FARIAS R	47/58			47	6
2	PER	GANAJA K/MORON A	38/55			38	10
3	TUN	HAMDI R/KHIARI H	39/55		7	39	9
4	MAR	EL MOUSTAFID A/OUINAKSI Y	31/48			31	11
5	BIH	GLAVAS D/GLAVAS J	29/51			29	12
6	MON	BANCHET J/GARCIA A	39/53		8	39	8
7	SLO	ZDAUC M/PETRIC A	54/61		44	54	1
8	ITA	PEGORARO S/FERRERO	50/61			50	5
9	FRA	CHIRAT A/MARSENS F	54/60		28	54	3
10	MNE	BELAN I/ANAUJIC S	45/56			45	7
11	CRO	ZIVOLIC D/MILICEVIC M	51/60			51	4
12	TUR	RECEP A/CAN YAKIN M	54/60		35	54	2

1/4 DE FINALE

A	1	SLO	ZDAUC M/PETRIC A	52/58		Q
	8	MON	BANCHET J/GARCIA A	48/54		
B	2	TUR	RECEP A/CAN YAKIN M	48/59		Q
	7	MNE	BELAN I/ANAUJIC S	43/55		
C	3	FRA	CHIRAT A/MARSENS F	55/59		Q
	6	ARG	HECKER L/FARIAS R	41/57		
D	4	CRO	ZIVOLIC D/MILICEVIC M	54/60		Q
	5	ITA	PEGORARO S/FERRERO	49/60		

DEMI FINALES

1	A	SLO	ZDAUC M/PETRIC A	53/60	6/12	
	D	CRO	ZIVOLIC D/MILICEVIC M	53/60	10/12	Q
2	C	FRA	CHIRAT A/MARSENS F	55/59		Q
	B	TUR	RECEP A/CAN YAKIN M	50/60		

FINALE

1	FRA	CHIRAT A/MARSENS F	55/60		1
2	CRO	ZIVOLIC D/MILICEVIC M	50/59		2



MONDIAL MASCULIN ET MIXTE



COMBINE MIXTE

POULE I	1ère Phase	SLO	PETRIC T/SVARA M	24	22	MIKOLIC D/SAMSA N	AUS
		SUI	ROD M/FONTANA R	16	19	BASEI V/SOLIGON I	ITA
	2ème Phase	SLO	PETRIC T/SVARA M	22	17	BASEI V/SOLIGON I	ITA
		AUS	MIKOLIC D/SAMSA N	15	16	ROD M/FONTANA R	SUI
	Barrage	ITA	BASEI V/SOLIGON I	21	15	ROD M/FONTANA R	SUI
Classement	1er : PETRIC T/SVARA M (SLO)			2ème : BASEI V/SOLIGON I (ITA)			

POULE II	1ère Phase	TUN	ZOUAOU I A/MHAMDI Y	26	16	CONKA R/GREXOVA M	SVK
		MRI	WONG P/JADOO V	14	31	BARAZZUTTI A/ABELFO G	FRA
	2ème Phase	TUN	ZOUAOU I A/MHAMDI Y	23	24	BARAZZUTTI A/ABELFO G	FRA
		SVK	CONKA R/GREXOVA M	13	10	WONG P/JADOO V	MRI
	Barrage	TUN	ZOUAOU I A/MHAMDI Y	19	11	CONKA R/GREXOVA M	SVK
Classement	1er : BARAZZUTTI A/ABELFO G (FRA)			2ème : ZOUAOU I A/MHAMDI Y (TUN)			

POULE III	1ère Phase	CRO	VOJKOVIC R/CUBELA P	26	23	DURSUN E/KAYA Y	TUR
		SRB	ANTONJAK N/KOVACEVIC D	17	13	MACEDO P/ALTAMIRANO J	PER
	2ème Phase	CRO	VOJKOVIC R/CUBELA P	23	22	ANTONJAK N/KOVACEVIC D	SRB
		TUR	DURSUN E/KAYA Y	25	18	MACEDO P/ALTAMIRANO J	PER
	Barrage	SRB	ANTONJAK N/KOVACEVIC D	17	22	DURSUN E/KAYA Y	TUR
Classement	1er : VOJKOVIC R/CUBELA P (CRO)			2ème : DURSUN E/KAYA Y (TUR)			

POULE IV	1ère Phase	MAR	ARGHAOU I F/EL MOUSTAFID	17	20	BELAN I/SINDIK D	MNE
		ALG	CHAECHOUA M/AFENAY C	16	9	BERTORIO RIVERA C/GARCIA GIMENE	PUR
	2ème Phase	MNE	BELAN I/SINDIK D	16	13	CHAECHOUA M/AFENAY C	ALG
		MAR	ARGHAOU I F/EL MOUSTAFID	13	3	BERTORIO RIVERA C/GARCIA GIMENE	PUR
	Barrage	ALG	CHAECHOUA M/AFENAY C	22	16	TARGHAOU I F/EL MOUSTAFID A	MAR
Classement	1er : BELAN I/SINDIK D (MNE)			2ème : CHAECHOUA M/AFENAY C (ALG)			

1/4 de FINALE	CRO	VOJKOVIC R/CUBELA P	26	27	BASEI V/SOLIGON I	ITA
	FRA	BARAZZUTTI A/ABELFO G	25	15	CHAECHOUA M/AFENAY C	ALG
	SLO	PETRIC T/SVARA M	18	14	ZOUAOU I A/MHAMDI Y	TUN
	MNE	BELAN I/SINDIK D	21	23	DURSUN E/KAYA Y	TUR

DEMI FINALE	FRA	BARAZZUTTI A/ABELFO G	28	20	PETRIC T/SVARA M	SLO
	ITA	BASEI V/SOLIGON I	23	19	DURSUN E/KAYA Y	TUR

FINALE	FRA	BARAZZUTTI A/ABELFO G	31	19	BASEI V/SOLIGON I	ITA
---------------	-----	-----------------------	----	----	-------------------	-----

M

RELAIS MIXTE

M

QUALIFICATIONS

			Sc. 1	Sc. 2	Bar.	Tot.	Cl.
1	CRO	VOJKOVIC R/MILICEVIC M	49/58		8	49	4
2	AUS	SAMSA N/SAMSA D	39/55			39	6
3	FRA	AMAR F/ABELFO G	53/58			53	1
4	SLO	PETRIC T/PETRIC A	42/56			42	5
5	SVK	CONKA R/GREXOVA M	14/49			14	9
6	TUR	OZTURK I/CAN YAKIN M	49/57		12	49	3
7	ITA	GAMBA N/SOLIGON I	51/58			51	2
8	PER	MACEDO P/GANAJA K	36/51			36	7
9	TUN	BALTI O/MHAMDI Y	32/51			32	8
10	SUI	ROD M/BRIACHETTI Y	13/45			13	10

1/4 DE FINALE

A	1	FRA	AMAR F/ABELFO G	53/57		Q
	8	TUN	BALTI O/MHAMDI Y	34/54		
B	2	ITA	GAMBA N/SOLIGON I	48/58		Q
	7	PER	MACEDO P/GANAJA K	24/51		
C	3	TUR	OZTURK I/CAN YAKIN M	52/57		Q
	6	AUS	SAMSA N/SAMSA D	39/55		
D	4	CRO	VOJKOVIC R/MILICEVIC M	49/58	9/12	Q
	5	SLO	PETRIC T/PETRIC A	49/56	8/13	

DEMI FINALES



1	A	FRA	AMAR F/ABELFO G	54/58	9/11	
	D	CRO	VOJKOVIC R/MILICEVIC M	54/58	11/12	Q
2	C	TUR	OZTURK I/CAN YAKIN M	46/57		
	B	ITA	GAMBA N/SOLIGON I	47/60		Q

FINALE



1	ITA	GAMBA N/SOLIGON I	54/59		1
2	CRO	VOJKOVIC R/MILICEVIC M	50/57		2

PODIUMS



DOUBLES

PODIUM				
	FRA	BELAY S/MOLAGER J		
	ITA	GRATTAPAGLIA L/GROSSO D		
	SLO	SVARA M/PREMUR T	MNE	PETKOVIC M/STJEPCEVIC Z

SIMPLE

PODIUM				
	ITA	GROSSO DANIELE		
	SLO	KOZJEK Jure		
	FRA	BELAY Sébastien	CHI	GÁLVEZ RODOLFO

PRECISION

PODIUM				
	ARG	PRETTO Nicolas		
	ALG	HAECHOUA MOHAMED LAMIN		
	ITA	GRATTAPAGLIA LUIGI	FRA	LEIVA-MARCON SEBASTIEN

PROGRESSIF

PODIUM				
	FRA	CHIRAT Alexandre		
	SLO	ZDAUC Martin		
	CRO	MILICEVIC Marino	MNE	STJEPCEVIC GRACIJA

RELAIS MASCULIN

PODIUM				
1	FRA	CHIRAT A/MARSENS F		
2	CRO	ZIVOLIC D/MILICEVIC M		
3	TUR	RECEP A/CAN YAKIN M	SLO	ZDAUC M/PETRIC A

COMBINE MIXTE

PODIUM				
1	FRA	BARAZZUTTI A/ABELFO G		
2	ITA	BASEI V/SOLIGON I		
3	SLO	PETRIC T/SVARA M	TUR	DURSUN E/KAYA Y

RELAIS MIXTE

PODIUM				
1	ITA	GAMBA N/SOLIGON I		
2	CRO	VOJKOVIC R/MILICEVIC M		
3	TUR	OZTURK I/CAN YAKIN M	FRA	AMAR F/ABELFO G



CLASSEMENT GENERAL DES NATIONS

		DOUBLE	SIMPLE	PRECISION	PROGRESSIF	RELAIS	COMBINE	RELAIS MIXTE	TOTAL
1	FRA	10	6	6	10	10	10	6	58
2	ITA	8	10	6		4	8	10	46
3	SLO	6	8	4	8	6	6	4	42
4	CRO	4	4		6	8	4	8	34
5	MNE	6	4		6	4	4		24
6	ARG		4	10	4	4			22
7	TUR				4	6	6	6	22
8	ALG	4		8			4		16
9	AUS	4		4	4			4	16
10	CHI		6	4					10
11	MON				4	4			8
11	SRB	4	4						8
11	TUN						4	4	8
14	BiH			4					4
14	PER							4	4
16	JPN								0
16	MAR								0
16	MRI								0
16	PUR								0
16	SUI								0
16	SVK								0

TABLEAU DES MEDAILLES

TABLEAU DES MÉDAILLES					
Cl ^t	Nations	OR	ARGENT	BRONZE	TOTAL
1	FRANCE	4		3	7
2	ITALIE	2	2	1	5
3	ARGENTINE	1			1
4	SLOVENIE		2	3	5
5	CROATIE		2	1	3
6	ALGERIE		1		1
7	TURQUIE			3	3
8	MONTENEGRO			2	2
9	CHILI			1	1



CLASSEMENT PAR EPREUVE

DOUBLE MASCULIN					
1 :	FRA	BELAY Sébastien / MOLAGER Julien	9 :	CHI	GÁLVEZ RODOLFO / FALCON JORGE
2 :	ITA	GRATTAPAGLIA LUIGI / GROSSO DANIELE	9 :	MON	GARCIA ANDY / LAUGIER NICOLAS
3 :	MNE	PETKOVIC MIROSLAV / STJEPCEVIC ZORAN	9 :	MRI	POURROY JEAN MICHEL / JADOO VIJAYRASI
3 :	SLO	SVARA Marko / PREMUR Tadej	9 :	PER	MORON ALEXIS / SAENZ FRANZ
5 :	ALG	BENSLIM MOHAMMED / BOUFATEH SID AHMED	9 :	JPN	KUMANO Takeshi / HAYASHI So
5 :	AUS	PARISI A / MIKOLIC D	9 :	SUI	CAPRARO STEPHANE / FONTANA ROBERTO
5 :	CRO	NACINOVIC mateo / CUBELA Marin	9 :	TUN	ZOUAOUI ACHRAF / HAMDY RAYEN
5 :	SRB	KOVACEVIC DEJAN / SERAFIMOVIC NIKOLA	9 :	ARG	MONTEMERLO Guillermo / PRETTO Nicolas

SIMPLE					
1 :	ITA	GROSSO DANIELE	9 :	ALG	GOBIN YANIS
2 :	SLO	KOZJEK Jure	9 :	AUS	CHIANDOTTO S
3 :	CHI	GÁLVEZ RODOLFO	9 :	JPN	KUMANO Takeshi
3 :	FRA	BELAY Sébastien	9 :	MAR	FARES MOSTAFA
5 :	ARG	MONTEMERLO Guillermo	9 :	MON	LAUGIER NICOLAS
5 :	CRO	NACINOVIC Mateo	9 :	MRI	POURROY JEAN MICHEL
5 :	MNE	PETKOVIC MIROSLAV	9 :	PER	SAENZ FRANZ
5 :	SRB	BUTORAC SRDJAN	9 :	TUR	KALAYCI UMUT

TIR DE PRECISION					
1 :	ARG	PRETTO Nicolas	9 :	JPN	HAYASHI So
2 :	ALG	CHAECHOUA MOHAMED LAMINE	9 :	MON	BANCHET JESSY
3 :	FRA	LEIVA-MARCON Sébastien	9 :	MRI	POURROY JEAN MICHEL
3 :	ITA	GRATTAPAGLIA LUIGI	9 :	PER	ALTAMIRANO JESUS
5 :	AUS	SAMSA D	9 :	SRB	BUTORAC SRDJAN
5 :	BIH	GLAVAS DRAZEN	9 :	SUI	CAPRARO STEPHANE
5 :	CHI	GÁLVEZ RODOLFO	9 :	TUN	HAMDY RAYEN
5 :	SLO	KOZJEK Jure	9 :	TUR	RECEP ALI ASKER

S TIR PROGRESSIF S					
1 :	FRA	CHIRAT Alexandre	5 :	TUR	CAN YAKIN MEHMET
2 :	SLO	ZDAUC Martin	9 :	BIH	GLAVAS JOSIP
3 :	CRO	MILICEVIC Marino	9 :	ITA	PEGORARO STEFANO
3 :	MNE	STJEPCEVIC GRACIJA	9 :	MRI	JADOO VIJAYRASING
5 :	ARG	HECKER Lucas	9 :	PER	GANAJA KENNY
5 :	AUS	SAMSA D	9 :	TUN	BALTI OUSSAMA
5 :	MON	BANCHET JESSY			

S TIR EN RELAIS S					
1 :	FRA	CHIRAT Alexandre / MARSENS Frédéric	5 :	MNE	BELAN ILIJA / ANAUJIC STEFAN
2 :	CRO	ZIVOLIC Darijan / MILICEVIC Marino	5 :	MON	BANCHET JESSY / GARCIA ANDY
3 :	SLO	ZDAUC Martin / PETRIC Anze	9 :	BIH	GLAVAS DRAZEN / GLAVAS JOSIP
3 :	TUR	RECEP ALI ASKER / CAN YAKIN MEHMET	9 :	MAR	EL MOUSTAFID ABDELJALIL / OUINAKSI YASSI
5 :	ARG	HECKER Lucas / FARIAS Renzo	9 :	PER	GANAJA KENNY / MORON ALEXIS
5 :	ITA	PEGORARO STEFANO / FERRERO	9 :	TUN	HAMDI RAYEN / KHIARI HAMZA

M COMBINE MIXTE M					
1 :	FRA	BARAZZUTTI Annaëlle / ABELFO Guillaume	9 :	AUS	MIKOLIC D / SAMSA N
2 :	ITA	BASEI VALENTINA / SOLIGON IVAN	9 :	MAR	TARGHAOUI FATIHA / EL MOUSTAFID ABDELJAL
3 :	SLO	PETRIC Tadeja / SVARA Marko	9 :	MRI	WONG PAMELA / JADOO VIJAYRASING
3 :	TUR	DURSUN EMINE / KAYA YASIN	9 :	PER	MACEDO PALOMA / ALTAMIRANO JESUS
5 :	ALG	CHAECHOUA MOHAMED LAMINE / AFENAY CELIA	9 :	PUR	ALBERTORIO RIVERA CLAUDIA / GARCIA GIMEN
5 :	CRO	VOJKOVIC Ria / CUBELA Pero	9 :	SRB	ANTONJAK NATASA / KOVACEVIC DEJAN
5 :	MNE	BELAN ILIJA / SINDIK DIJANA	9 :	SUI	ROD MAUDE / FONTANA ROBERTO
5 :	TUN	ZOUAOUI ACHRAF / MHAMDI YOSRA	9 :	SVK	CONKA RICHARD / GREXOVA MARTINA

M RELAIS MIXTE M					
1 :	ITA	GAMBA NATHALIE / SOLIGON IVAN	5 :	PER	MACEDO PALOMA / GANAJA KENNY
2 :	CRO	VOJKOVIC Ria / MILICEVIC Marino	5 :	SLO	PETRIC Tadeja / PETRIC Anze
3 :	FRA	AMAR Floriane / ABELFO Guillaume	5 :	TUN	BALTI OUSSAMA / MHAMDI YOSRA
4 :	TUR	OZTURK INCI ECE / CAN YAKIN MEHMET	9 :	SUI	ROD MAUDE / BRIACHETTI Yoann
5 :	AUS	SAMSA N / SAMSA D	9 :	SVK	CONKA RICHARD / GREXOVA MARTINA



OFFICIELS

Représentants de la F.I.B. :

Monsieur **Frédéric RUIS** (France), Président de la F.I.B.

Monsieur **Pascal HERNANDEZ** (France), Secrétaire Général de la F.I.B.

Monsieur **Henri ESCALLIER** (France), Trésorier Général et Coordonnateur Technique

Monsieur **Marcelo BRAVO** (Argentine), Vice président de la F.I.B.

Direction Technique :

Boris NADENIC (Croatie) Président de la commission sportive

Christophe LEVAILLANT (France), responsable des compétitions

Henri ESCALLIER (France), délégué officiel

Fouad KOUAR (Maroc)

André MILANO (France)

Eric Louat (France)

Giannenrico GONTERO (Suisse)



**Commissaires Techniques
Internationaux**

Arbitres Internationaux :

Marie Françoise LEDANTEC (France)

Gilles CATHERINE (France)

Yassine OUNI (Tunisie)

Lizhou WU (Chine)

Eros DEL BIANCO (Italie)

Hrvoje OSTOJIC (Croatie)

Anti-Dopage :

Denise ESCALLIER (Monaco)

André MILANO (France)

Protocole :

Sonia FAVA (Australie)